

Tijdloze trui – kort model



Moeilijkheidsgraad

Absolute beginners

Maat

S/M (L/XL - 2XL/3XL)

Dit heb je nodig

- Het aantal bollen aangegeven in de tabel
- Breinaalden van Prym die geschikt zijn voor de wol
- Wolnaald van Prym

Stekenverhouding

10 x 10 cm = zoals aangegeven in de tabel

Gebruikte steken

Boordsteek 1/1

- 1ste rij: afwisselend 1 rechte en 1 averechte steek breien.
- 2de rij en alle volgende rijen: de steken breien zoals ze zich voordoen (recht boven recht en averecht boven averecht).

Tricotsteek (recht)

- 1ste rij: alle steken recht breien.
- 2de rij: alle steken averecht breien.
- Deze 2 rijen steeds herhalen.

Zo maak je het

Rugpand

- Zet ✕... steken op met breinaalden X in de gekozen wol.
- Brei 5 cm in boordsteek 1/1 en brei verder in tricotsteek.
- Brei tot een totale hoogte van 29 (33-33) cm en kant twee steken af aan weerszijden voor het armsgat.
- Brei nog 22 (24 -24) cm verder met de overgebleven steken en kant alle steken in één keer losjes af.

Voorpand

- Zet ✕... steken op met breinaalden X in de gekozen wol.
- Brei 5 cm in boordsteek 1/1 en brei verder in tricotsteek.
- Brei tot een totale hoogte van 29 (33-33) cm en kant twee steken af aan weerszijden voor het armsgat. Brei nog 16 (18-18) cm verder en kant de ▲ ... middelste steken af voor de halsuitsnijding. Brei vanaf nu de twee helften apart verder.
- Kant op een totale hoogte van 46 (52-52) cm 2 steken af aan de halszijde.
- Kant op een totale hoogte van 47 (53-53) cm 2 steken af aan de halszijde.
- Kant op een totale hoogte van 48 (54-54) cm nog 1 steek af aan de halszijde.
- Kant op een totale hoogte van 49 (55-55) cm nog 1 steek af aan de halszijde.
- Kant op een totale hoogte van 51 (57-57) cm de ● ... overgebleven steken af.

Mouwen

- Zet ■ ... steken op met breinaalden X in de gekozen wol.
- Brei 5 cm in boordsteek 1/1 en brei verder in tricotsteek.
- Verdubbel in de eerste rij alle steken door elke steek in de voorste en de achterste lus te breien. Je hebt nu ◆ ... steken op de naald.
- Brei verder tot een totale hoogte van 49 (46-42) cm en kant alle steken zeer losjes af. Je kunt hiervoor eventueel een grotere breinaald gebruiken.
- Brei nu de andere mouw.

Afwerking

- Maas de schouderleden aan elkaar.
- Maas de mouwen in het armsgat: gebruik de 2 afgezette steken voor het armsgat als leidraad.
- Sluit vervolgens in één keer de zij- en mouwnaad.

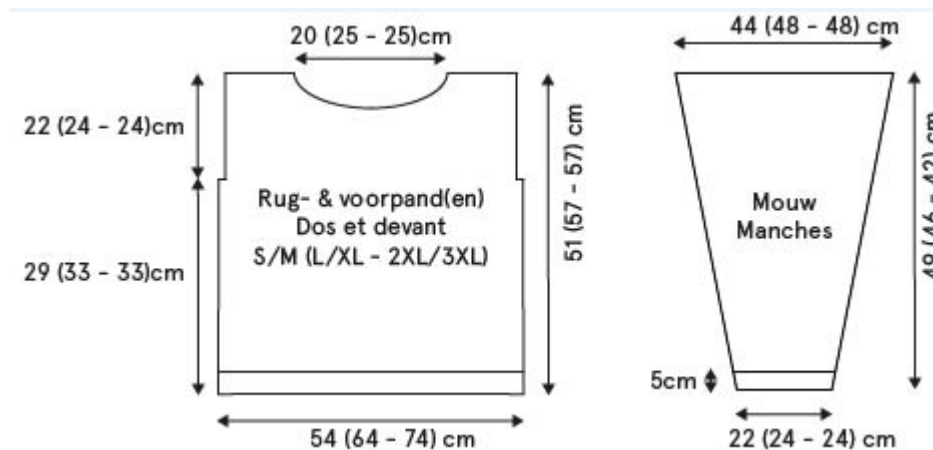







Aan de slag met de tabel

- Zoek de tabel op voor jouw maat: S/M, L/XL of 2XL/3XL. Kies vervolgens je favoriete wol uit om de naalddikte en de stekenverhouding te bepalen.
- Brei een proeflapje van ongeveer 15 op 15 cm in tricotsteek met de wol en de naalden die je wilt gebruiken. Tel vervolgens hoeveel steken je hebt op 10 cm.
- Als je op 10 cm minder steken hebt dan aangegeven staat in het schema of op het wolbandje, krijg je een losser en soepel vallender eindresultaat.
- Zoek het dichtstbijzijnde getal in de tabel: deze rij moet je volgen voor jouw werkbeschrijving.

Legende:

- ✕ aantal steken opzetten rugpand/voorpand
- ▲ aantal steken afkanten hals
- aantal steken over schouder na alle minderingen
- aantal steken opzetten mouw
- ◆ totaal aantal steken mouw

	Steken/ 10 cm	Rijen/ 10 cm							bollen kort model	bollen lang model
Apilou Big S-M L-XL 2XL-3XL	10	15	9 mm	56 66 75	8 14 13	18 20 25	23 25 25	46 50 50	5 5 6	5 6 6
Boston S-M L-XL 2XL-3XL	11	17	8 mm	62 73 84	10 15 16	20 23 28	25 27 27	50 54 54	11 13 14	12 15 16
Crista S-M L-XL 2XL-3XL	11	14	8 mm	62 72 83	10 16 17	20 22 27	25 27 27	50 54 54	9 10 11	9 11 12
Scarlet S-M L-XL 2XL-3XL	12	16	7 mm	67 79 91	11 17 17	22 25 31	27 30 30	54 60 60	6 7 8	7 8 9
Yoko S-M L-XL 2XL-3XL	12	20	7 mm	66 79 91	12 19 19	21 24 30	27 30 30	54 60 60	3 3 3	3 4 4
Soft Cloud S-M L-XL 2XL-3XL	12	20	7 mm	66 79 91	12 19 19	21 24 30	27 30 30	54 60 60	6 7 7	6 7 8
Ariana S-M L-XL 2XL-3XL	13	17	8 mm	72 85 99	14 21 21	23 26 33	30 32 32	60 64 64	9 11 12	10 12 13
Firenze S-M L-XL 2XL-3XL	14	20	7 mm	78 91 99	16 23 21	25 28 33	32 35 32	64 70 64	8 10 12	9 11 13
Spectacolo S-M L-XL 2XL-3XL	15	22	6 mm	83 98 113	19 26 27	26 30 37	34 37 37	68 74 74	7 8 9	8 9 10
Juliette S-M L-XL 2XL-3XL	15	20	6 mm	83 98 113	19 26 27	26 30 37	34 37 37	68 74 74	1 2 2	1 2 2
Apilou Medium S-M L-XL 2XL-3XL	16	22	5 mm	88 104 120	20 28 28	28 32 40	37 40 40	74 80 80	5 6 7	6 7 7
Merino 85 S-M L-XL 2XL-3XL	18	25	4,5 mm	100 117 135	24 33 33	32 36 45	41 45 45	82 90 90	14 17 18	16 19 20
Lys (dubbel) S-M L-XL 2XL-3XL	18	29	4 mm	100 117 135	24 33 33	32 36 45	41 45 45	82 90 90	7 9 9	8 10 10
Bravo S-M L-XL 2XL-3XL	20	30	4 mm	110 130 150	28 38 38	35 40 50	46 49 49	92 98 98	8 10 10	9 11 11
Apilou S-M L-XL 2XL-3XL	21	30	4 mm	115 136 157	29 40 41	37 42 52	47 51 51	94 102 102	3 4 4	4 5 5
Lys (enkel) S-M L-XL 2XL-3XL	22	33	3 mm	120 143 165	32 43 43	38 44 40	50 54 54	100 108 108	5 6 6	6 7 7

Tips

- Voor een mooie afwerking van de hals, en om te vermijden dat je trapjes ziet bij de afkantingen aan de hals, kun je aan de halskant telkens de eerste steek afhalen. Wil je een nog mooier resultaat, brei dan in de averechte rij voor de afkanting ook de laatste steek niet.
- Wil je de halsuitsnijding graag iets meer afgewerkt, haak dan een rondje vasten of kreeftsteek. Wie een echte halsboord wenst, kan ook de steken oprapen en een boordje in 1/1 boordsteek breien.
- Dit is een vrij kort model, maar je kunt de lengte makkelijk aanpassen: kant de steken voor de armsgaten af op 22 (24-24) cm minder dan de gewenste lengte, en begin pas aan de halsuitsnijding op 5 cm minder dan de gewenste lengte. Hou er wel rekening mee dat je dan ook meer wol nodig zult hebben.
- Ook de lengte van de mouwen kun je op maat breien: hou er daarbij rekening mee dat het lijf van de trui verder komt dan de schouder.
- Wil je een meer aansluitende boord onderaan, brei de 5 cm boordsteek 1/1 dan met een kleinere naald.