

Zoë kimono

in viscose met tulpenprint



Moeilijkheidsgraad

Absolute beginners

Maat

One size

Dit heb je nodig

- 2,15 m stof: viscose tulpenprint
- Naaigaren
- Patroonpapier
- Optioneel: plakkatoen G750

Stofadvies

Voor dit model gebruik je best een soepel vallende stof die niet rekt. Kies een leuke print om de kimono nog stijlvoller te maken.

Zo maak je het

- Teken het model uit op patroonpapier, zoals op de technische schets. Begin met de grote rechthoek en vul de rest van de schets erbij aan. De naadwaarde is niet inbegrepen, dus teken er nog een naadwaarde van 1 cm bij.
- Knip de patroondelen uit zoals aangegeven op het knipplan.
- Overlock of stik met een zigzagsteek langs alle randen van de uitgeknipte patroondelen (tegen het rafelen). Soms kan je beter even wachten tot de stukken aan elkaar gezet zijn, zo kan je de naden samen stikken.
- Stik de schouderaden aan elkaar, leg de goede kanten van de stof op elkaar. Strijk de naad open: zo zal je stof mooier vallen.
- Stik de zijnaden dicht met de goede kant van de stof op elkaar. Strijk de naden open. (A)

- Maak nu de banden om de zijkanten af te werken. Neem de 2 banden van 11 cm breed en 129 cm lang. Stik ze aan elkaar over de korte kant zodat je band dubbel zo lang wordt. Je hebt nu een strook van 258 cm. Strijk de naad open.
- Vouw de band dubbel in de lengte zodat hij half zo breed wordt (met de naad aan de binnenkant); strijk de band, zo kan je makkelijker stikken. Stik de band over de hele lengte. (B)
- Speld de band vast aan de kimono. Begin met de naad van de band in het midden van het rugpand en werk zo verder naar de onderkant van de voorzijde. Leg de band op de goede kant van de stof zodat de stiklijn langs binnen valt. Stik de band vast. Overlock de 3 naden samen. (C)
- Vouw de band open en stik nog eens langs de rand van de band, samen met de naden. Zo blijft de band mooi open.
- Ga nu verder met de afwerking van de kimono. Stik de zoom aan de mouwen om. Doe dit door 1 cm om te vouwen en zo dicht mogelijk tegen de rand te stikken. Optioneel (bij fijne stof): een reepje fijn plakkatoen van 3 cm aan de mouwuiteinden strijken.
- Stik de zoom aan de onderkant van de kimono om. (D)

Afwerking

- Je kan dit model ook afwerken met een sierlint. Hiervoor heb je een lint van 258 cm nodig. Is je lint niet lang genoeg, zet dan twee stukken aan elkaar zoals je gedaan hebt bij de band. Stik het sierlint aan de hele voorkant, over de aangezette band.

TIPS

- We raden aan om eerst een prototype te maken in een oefenstof voordat je in de goede stof knipt. Zo kun je het model eens doorpassen en kun je nog aanpassingen maken, mocht dat nodig zijn.
- Strijk de stof zorgvuldig voordat je het patroon erop overneemt en begint te knippen. Sommige stoffen kunnen een beetje krimpen bij het strijken (en wassen), dus zorg dat je dat doet voor het knippen.
- Heb je geen overlockmachine, dan kan je de randen afwerken door met een zigzagsteek net tegen de kant te stikken.

Wil je helemaal voor deze look gaan? Werk dan ook de [Vita top](#) en [Zamira broek](#) uit.

Zoe - kimono
 afmetingen patroon (in cm)
 dimensions patron (en cm)

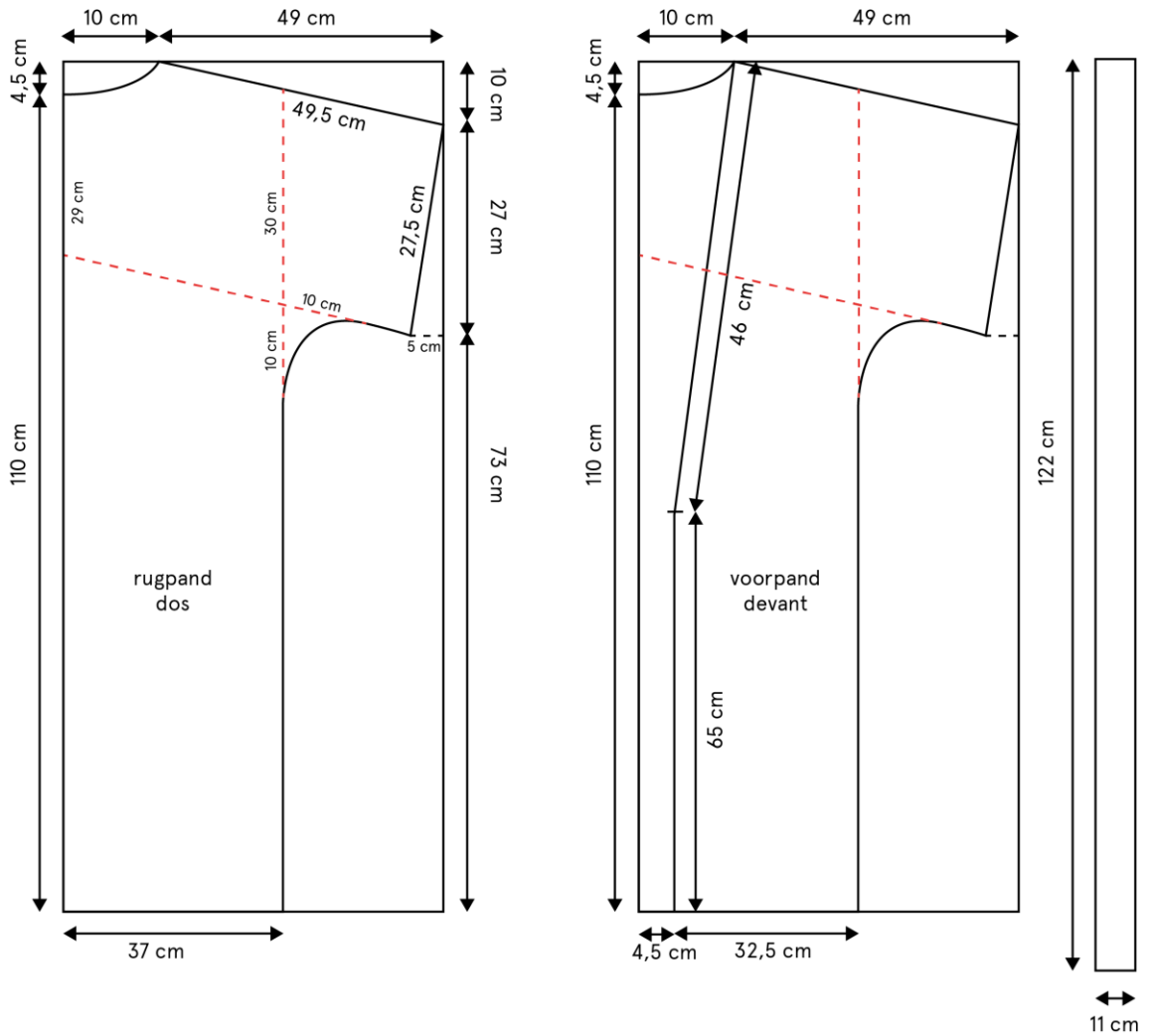

knipplan / plan de découpe

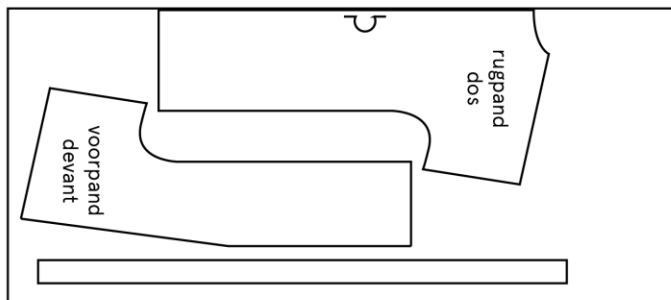

Zoe
Stappenplan
Feuille de route

